

**CONTEC-ConPower**  
für SML-Rohrsysteme nach DIN 19522 / EN 877

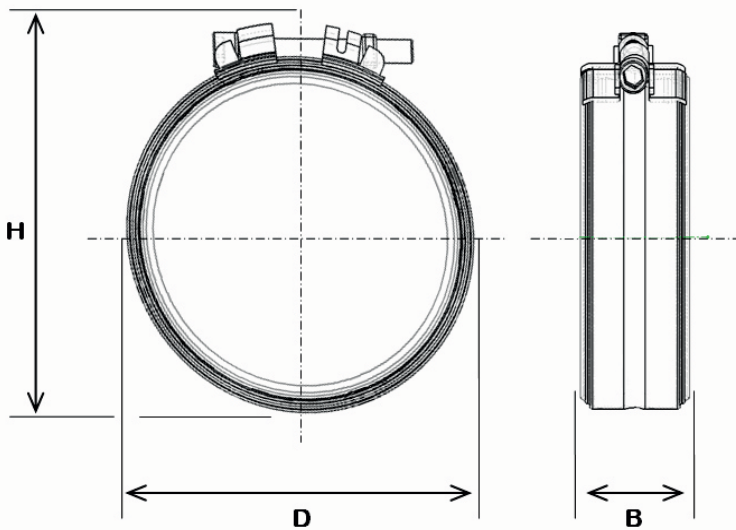

## CON-POWER

DN	D ≈	H ≈	B ≈	Stück VPE	Art.-Nr.:
<b>&lt;&lt;Größtmaße vor der Montage&gt;&gt;</b>					
50	71	80	46	100	500050
65	88	100	46	100	500065 Norwegen
70	92	104	46	100	500070
80	98	109	46	100	500080
100	125	132	46	50	500100
125	149	160	52	25	500125
150	176	183	52	20	500150
200	230	253	67	15	500200*

**Einschraubverbinder mit visueller Drehmomentkontrolle.**

Prüfnummer:	P-11002174
Material Spannband:	stabilisierter Chromstahl, Werkstoff-Nr. 1.4510/11 nach DIN EN 10088-1
Material Verschlußteile:	Spannköpfe 1.4301 oder 1.4510/11, Schraube, Scheibe und Vierkantmutter zinklamellenbeschichtet.
Material Dichtmanschette:	EPDM
Längskraftschlüssigkeit:	bis 0,5 bar
Schraubengröße:	Imbusschraube; DN 50 - 150 M 8; DN 200 M 10
Anzugsdrehmoment:	bis Kontrollschlitz geschlossen; max 15 NM

\*Blockanzug